

UNIVERSITATEA „OVIDIUS” din CONSTANȚA 	UOC-ROF-01	Ediția: I	Nr. de ex.: 2
		Revizia: 0	
REGULAMENT DE ORGANIZARE ȘI FUNCȚIONARE AL UNIVERSITĂȚII „OVIDIUS” DIN CONSTANȚA		Pagina: 1 / 19	
		Exemplar nr.: 1	

Pagina de gardă

UOC-ROF-01-F.00

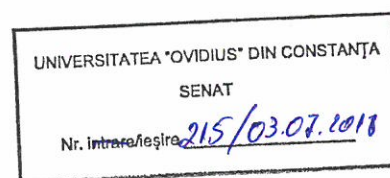

**REGULAMENT DE ORGANIZARE ȘI FUNCȚIONARE**  
**AL**  
**UNIVERSITĂȚII „OVIDIUS” DIN CONSTANȚA**

Cod: UOC-ROF-01

Ediția I, Revizia 0

(în vigoare începând cu 28.06.2018)

EDITIA	Nume, prenume, funcția		Număr Art. și alin modificat/ adăugat	Avizat	Aviz de legalitate nr.	Aprobat prin HS	REVIZIA
	Elaborat	Verificat					
1	Prof.univ.dr. Vancea Diane Corina Paula	Comisia de monitorizare a SCIM	-	HCA nr. 202	85 / 28.06.2018	HS nr. 495	0



UNIVERSITATEA „OVIDIUS” din CONSTANȚA 	UOC-ROF-01	Ediția: I	Nr. de ex.: 2
		Revizia: 0	
REGULAMENT DE ORGANIZARE ȘI FUNCȚIONARE AL UNIVERSITĂȚII „OVIDIUS” DIN CONSTANȚA		Pagina: 2 / 19	
		Exemplar nr.: 1	

## 01. CUPRINS

### UOC-ROF-01-F.01

UOC-ROF-01-F.05	02. Definiții și abrevieri ale termenilor utilizați în cadrul prezentului Regulament de organizare și funcționare	3
UOC-ROF-01-F.06	03. Conținutul Regulamentului de organizare și funcționare	3
	3.1. Dispoziții generale	3
	3.2. Documente de referință	4
	3.3. Organizare și conducere	4
	3.4. Adoptarea și comunicarea deciziilor	18
	3.5. Resurse necesare	18
	3.6. Dispoziții finale	19
UOC-ROF-01-A.00	07. Anexe și formulare	19
UOC-ROF-01-A.01	Anexa 1 - Organigrama Structurii de învățământ și cercetare a UOC	
UOC-ROF-01-A.02	Anexa 2 - Organigrama Structurii organizatorice tehnico-administrative a UOC	
UOC-ROF-01-A.03	Anexa 3 - Substructurile organizatorice ale UOC care au propriul ROF	
UOC-ROF-01-A.04	Anexa 4 - Arondarea Departamentelor de educație pe facultățile din cadrul UOC, precum și Centrele de Cercetare și Laboratoarele care funcționează la nivelul Departamentelor de educație.	



UNIVERSITATEA „OVIDIUS” din CONSTANȚA 	UOC-ROF-01	Ediția: I Revizia: 0	Nr. de ex.: 2
	REGULAMENT DE ORGANIZARE ȘI FUNCȚIONARE AL UNIVERSITĂȚII „OVIDIUS” DIN CONSTANȚA	Pagina: 3 / 19 Exemplar nr.: 1	

## **02. DEFINIȚII ȘI ABREVIERI ALE TERMENILOR UTILIZAȚI ÎN CADRUL PREZENTULUI REGULAMENT DE ORGANIZARE ȘI FUNCȚIONARE**

### **2.1. Definiții ale termenilor**

<b>Nr. Crt.</b>	<b>Termenul</b>	<b>Definiția</b>
1.	Atribuție	Un ansamblu de sarcini de același tip, necesare pentru realizarea unei anumite activități sau unei părți a acesteia, care se execută periodic sau continuu și care implică cunoștințe specializate pentru realizarea unui obiectiv specific.
2.	Compartiment/ substructura organizatorică	Diviziune sau subdiviziune organizatorică din UOC, formată prin gruparea, pe baza unor criterii obiective, a unui număr rațional de posturi aflate sub o autoritate unică, în cadrul căreia se realizează, în mod permanent, un ansamblu relativ omogen de sarcini, necesitând cunoștințe specializate de un anumit tip și utilizarea unor metode și tehnici adecvate.
3.	Elaborator	Conducătorul compartimentului sau colectivului desemnat pentru elaborarea / modificarea / retragerea regulamentului/procedurii/metodologiei sau, după caz, persoana responsabilă pentru elaborarea / modificarea / retragerea regulamentului/procedurii/metodologiei.

### **2.2. Abrevieri ale termenilor**

<b>Abrevierea</b>	<b>Termenul abreviat</b>
CA	Consiliul de Administrație
ROF	Regulament de organizare și funcționare
UOC	Universitatea „Ovidius” din Constanța
ISD	Institutul Studiilor Doctorale
CM-SCIM	Comisia de monitorizare a Sistemului de control intern managerial, constituită la nivelul Universității „Ovidius” din Constanța, în baza OSGG nr. 600/2018 pentru aprobarea Codului controlului intern managerial.

## **03. CONȚINUTUL PREZENTULUI REGULAMENT DE ORGANIZARE ȘI FUNCȚIONARE**

### **3.1. DISPOZIȚII GENERALE**

#### **Art. 1. Obiectul prezentului regulament**

Prezentul regulament stabilește modul de organizare și funcționare al Universității „Ovidius” din Constanța și se aplică la nivelul întregii entități. UOC este o instituție publică de învățământ superior, multidisciplinară și multiculturală, cu personalitate juridică, parte componentă a sistemului de învățământ de stat din România.

#### **Art. 2. Misiune**

Misiunea asumată de UOC este de a dezvolta un mediu competitiv și colaborativ de educație și cercetare menit să creeze, să mențină și să transfere cunoștințe către societate. Prin caracterul său deschis, UOC se află în contact permanent cu activitățile și performanțele altor universități și institute de cercetare din țară și din străinătate.



<b>UNIVERSITATEA „OVIDIUS” din CONSTANȚA</b> 	<b>UOC-ROF-01</b>	<b>Ediția: I</b>	<b>Nr. de ex.: 2</b>
		<b>Revizia: 0</b>	
<b>REGULAMENT DE ORGANIZARE ȘI FUNCȚIONARE AL UNIVERSITĂȚII „OVIDIUS” DIN CONSTANȚA</b>		<b>Pagina: 4 / 19</b>	
		<b>Exemplar nr.: 1</b>	

### Art. 3. Obiectivul general

Obiectivul general al UOC este de a furniza servicii de educație și de cercetare de calitate superioară în relație cu mediul academic, social și economic, fiind implicată activ în rezolvarea problemelor regionale în zona Mării Negre și dincolo de aceasta.

### Art. 4. Obiective specifice:

UOC își asumă, ca elemente fundamentale ale misiunii sale, următoarele obiective specifice:

- (1) Organizarea educației universitare pe cele 3 cicluri de studii: licență, masterat, doctorat;
- (2) Organizarea educației postuniversitare în două forme: postdoctorală și postuniversitară de formare și dezvoltare profesională continuă;
- (3) Asigurarea accesului la educație și formare continuă;
- (4) Dezvoltarea cercetării științifice și a creației universitare în concordanță cu cerințele și așteptările societății civile și a mediului economic;
- (5) Promovarea calității în procesul de învățământ, în cercetarea științifică și în creația universitară;
- (6) Asigurarea unui management academic și administrativ participativ.

## 3.2. DOCUMENTE DE REFERINȚĂ

### Art. 5. Legislație primară

Prezentul ROF este elaborat în baza următoarelor reglementări:

- (1) Legea 53/2003, cu modificările și completările ulterioare;
- (2) Legea Educației nr. 1/2011, cu completările și modificările ulterioare;
- (3) OUG nr. 75/2005 privind asigurarea calității educației, cu modificările și completările ulterioare;
- (4) Ordinul nr. 600/2018 pentru aprobarea Codului controlului intern managerial al entităților publice;
- (5) OSGG nr. 201/2016 pentru aprobarea Normelor Metodologice privind coordonarea, îndrumarea metodologică și supravegherea stadiului implementării și dezvoltării sistemului de control intern managerial la entitățile publice.

### Art. 6. Reglementări interne

- (1) Carta UOC;
- (2) Strategia de dezvoltare instituțională a UOC;

## 3.3. ORGANIZARE ȘI CONDUCERE

### Art. 7. Structura organizatorică generală a UOC

- (1) Având în vedere necesitățile organizatorice și funcționale ale UOC în vederea îndeplinirii misiunii asumate și pentru atingerea obiectivelor propuse, structura organizatorică generală a UOC este constituită din:

- a) Structura organizatorică de învățământ și cercetare
- b) Structura organizatorică tehnico-administrativă și suport educație-cercetare.



<b>UNIVERSITATEA „OVIDIUS” din CONSTANȚA</b> 	<b>UOC-ROF-01</b>	<b>Ediția: I</b>	<b>Nr. de ex.: 2</b>
		<b>Revizia: 0</b>	
<b>REGULAMENT DE ORGANIZARE ȘI FUNCȚIONARE AL UNIVERSITĂȚII „OVIDIUS” DIN CONSTANȚA</b>		<b>Pagina: 5 / 19</b>	
		<b>Exemplar nr.: 1</b>	

- (2) Cele 2 structuri organizatorice de la pct. (1) sunt prezentate în *Anexa 1* și respectiv *Anexa 2* ale prezentului ROF, sub forma organigramelor aferente.
- (3) Structura organizatorică a UOC se aprobă de către Consiliul de Administrație și de către Senatul universitar.
- (4) Modificarea structurilor organizatorice se face în funcție de modificările legislative, de obiectivele strategice formulate, de modificările din comunitatea academică și de schimbările intervenite în activitatea academică, economică și administrativă a universității.
- (5) Fiecare din cele 2 structuri organizatorice ale UOC sunt constituite din compartimente/substructuri organizatorice. În *Anexa 3* sunt prezentate compartimentele/substructurile organizatorice ale UOC care, având în vedere specificul activităților desfășurate, a atribuțiilor și responsabilităților asociate, au propriul ROF în care sunt detaliate elementele specifice de organizare și funcționare, respectivul ROF fiind aprobat în CA și Senat.
- (6) *Structura organizatorică de învățământ și cercetare* are în componență următoarele tipuri de substructuri organizatorice: Facultate, Departament, Centru, Institut, Școală, Laborator.
- (7) *Structura organizatorică tehnico-administrativă* are în componență următoarele tipuri de substructuri organizatorice: Direcție, Serviciu, Birou, Compartiment, Cabinet, Atelier, Departament administrativ suport educație.

#### **Art. 8. Structura organizatorică de învățământ și cercetare**

- (1) Structura organizatorică de învățământ și cercetare se fundamentează pe necesitatea desfășurării activităților de bază ale UOC, în conformitate cu misiunea asumată. În *Anexa 1* sunt reprezentate substructurile organizatorice ce intră în componență.
- (2) Facultatea este unitatea organizatorică de educație și cercetare care elaborează și gestionează programe de studii. La nivelul UOC funcționează 16 facultăți, care au în componență Departamente.
- (3) Departamentul este unitatea organizatorică care asigură producerea, transmiterea sau valorificarea cunoașterii în unul sau mai multe domenii de specialitate. În *Anexa 4* este prezentată arondarea Departamentelor pe fiecare Facultate, precum și Centrele de Cercetare și Laboratoarele care funcționează la nivelul Departamentelor din cadrul celor 16 facultăți.
- (4) În cadrul UOC funcționează următoarele structuri:
  - **Institutul Studiilor Doctorale (ISD)**, care are în structură 5 Școli Doctorale. Misiunea ISD este de a organiza cursuri și tutoriale de pregătire avansată și de a dezvolta capacitatea exploratorie în vederea cercetării științifice fundamentale și aplicative la nivel înalt în toate domeniile de doctorat;
  - **Școala de Studii Postuniversitare și de Formare Profesională Continuă (SSPFPC)** ce are ca misiune organizarea și coordonarea programelor de studii postuniversitare și a celor de formare și dezvoltare profesională continuă din UOC;
  - **Centrul pentru Învățământ la Distanță și Învățământ cu Frecvență Redusă (CIDIFR)** ce are ca misiune organizarea, coordonarea și normarea activităților didactice la formele de învățământ la distanță (ID) și învățământ cu frecvență redusă (IFR) în UOC;



<b>UNIVERSITATEA „OVIDIUS” din CONSTANȚA</b> 	<b>UOC-ROF-01</b>	<b>Ediția: I</b>	<b>Nr. de ex.: 2</b>
		<b>Revizia: 0</b>	
<b>REGULAMENT DE ORGANIZARE ȘI FUNCȚIONARE AL UNIVERSITĂȚII „OVIDIUS” DIN CONSTANȚA</b>		<b>Pagina: 6 / 19</b>	
		<b>Exemplar nr.: 1</b>	

- **Departamentul de Rezidențiat (DR)** ce are ca misiune elaborarea, implementarea, monitorizarea și evaluarea politicilor UOC din domeniul învățământului postuniversitar pentru absolvenții licențiați ai Facultăților de Medicină, de Medicină Dentară și de Farmacie, care asigură pregătirea necesară obținerii uneia dintre specialitățile cuprinse în Nomenclatorul specialităților medicale, medico-dentare și farmaceutice pentru rețeaua de asistență medicală;
- **Centrul de cercetare-dezvoltare pentru studiul morfologic și genetic în patologia malignă (CEDMOG)** ce are ca misiune desfășurarea de activități de cercetare științifică de excelență în investigarea tumorilor maligne, pregătirea studenților din ciclurile de masterat și doctorat în activitatea de cercetare medicală, precum și acordarea de servicii de diagnostic de înaltă performanță și de transfer tehnologic către firmele interesate de terapiile medicale cele mai avansate;
- **Institutul pentru Nanotehnologii și Surse Alternative de Energie (INSAE)** ce are ca misiune desfășurarea de activități de cercetare științifică, dezvoltare tehnologică și inovare de înaltă performanță, pregătirea studenților din ciclurile de masterat și doctorat în activitatea de cercetare, precum și acordarea de servicii de consultanță și de transfer tehnologic firmelor interesate de creșterea competitivității;
- **Institutul de Știință, Cultură și Spiritualitate “Ovidius” (ISCSO)** ce își propune să contribuie activ la inovația în știință și cultură prin expertiză, formare, studii și cercetări. Misiunea ISCSO este de a oferi suportul științific în cercetare și educație necesar tuturor domeniilor, obținut prin cele mai noi abordări inter și trans disciplinare, pentru o cunoaștere autentică, motivantă, activă și creativă. Institutul vine, astfel, în sprijinul unor medii diverse: științific, cultural, spiritual, economic, social, public, privat și poate servi interesele multor instituții de cultură (muzee, centre, așezăminte culturale, etc), educație (școli, universități) multor tineri și adulți angajați în învățare pe parcursul întregii vieți.

#### **Art. 9. Structura organizatorică tehnico-administrativă și suport educație-cercetare**

Structura organizatorică tehnico-administrativă și suport educație-cercetare se fundamentează pe necesitatea asigurării cadrului tehnico-administrativ, suport de desfășurare a activităților de bază ale Universității. În **Anexa 2** sunt reprezentate substructurile organizatorice ce intră în componență.

#### **Art. 10** Substructurile organizatorice din subordinea Directorului general administrativ

Substructurile organizatorice din cadrul structurii prevăzute la art. 9, aflate în subordinea Directorului general administrativ sunt:

- **Direcția Tehnică și administrativă (DTA)** are ca misiune asigurarea suportului tehnic și administrativ necesar desfășurării procesului de învățământ și cercetare conform planului managerial al Rectorului, strategiei instituționale și a planurilor operaționale instituționale. În vederea exercitării atribuțiilor specifice ce îi revin, DTA are în subordine următoarele substructuri organizatorice:

- a) **Biroul Administrare spații învățământ (BASI)**, ce are ca obiectiv general asigurarea evidenței spațiilor repartizate facultăților și bibliotecii, menținerea condițiilor igienico-sanitare din spațiile de învățământ și asumarea gestiunilor asupra bunurilor mobile și imobile comune, destinate procesului de învățământ.



<b>UNIVERSITATEA „OVIDIUS” din CONSTANȚA</b> 	<b>UOC-ROF-01</b>	<b>Ediția: I</b>	<b>Nr. de ex.: 2</b>
		<b>Revizia: 0</b>	
<b>REGULAMENT DE ORGANIZARE ȘI FUNCȚIONARE AL UNIVERSITĂȚII „OVIDIUS” DIN CONSTANȚA</b>		<b>Pagina: 7 / 19</b>	
		<b>Exemplar nr.: 1</b>	

- b) **Biroul Social și Administrare spații cazare și cantină (BS-ASCC)**, ce are ca obiectiv general asigurarea exploatării eficiente a locurilor de cazare, menținerea condițiilor igienico-sanitare în căminele studențești și în cantină, calculul bursei și drepturilor bănești pentru transportul studenților și asumarea gestiunilor asupra bunurilor mobile și imobile destinate activităților de cazare și servire a mesei.
- c) **Birou Administrare și întreținere rețele și echipamente IT (BAIR-EIT)**, ce are ca obiectiv general de a menține în stare bună de funcționare rețelele de voce/date și echipamentele informatice din UOC
- d) **Biroul Achiziții publice (BAP)**, ce are ca obiectiv general organizarea și desfășurarea achizițiilor solicitate prin referatele de necesitate aprobate de ordonatorul de credite, aplicând procedurile prevăzute de legislația în vigoare.
- e) **Biroul Tehnic (BTh)**, ce are ca obiectiv general menținerea în stare tehnică optimă a clădirilor, a căilor de acces, a spațiilor verzi, a utilajelor și echipamentelor din patrimonial UOC, precum și implementarea programului de investiții al UOC și utilizarea eficientă a utilităților necesare tuturor activităților de învățământ, cercetare și administrare. Are în subordine *Atelierul de Întreținere și Exploatare Utilaje, Centrale Termice și Parc Auto.*
- f) **Biroul Urmărire contracte (BUC)**, ce are ca obiectiv general urmărirea ducerii la îndeplinire a tuturor clauzelor contractuale ale contractelor de furnizare, prestare și execuție, precum și de a asigura colectarea și gestionarea documentelor de recepție și a facturilor în vederea efectuării plății acestora.

- **Direcția Economică (DE)** are ca misiune asigurarea suportului necesar prin desfășurarea activităților cu specific financiar-contabil, inclusiv execuția bugetară în vederea desfășurării procesului de învățământ și cercetare conform planului managerial al Rectorului, strategiei instituționale și a planurilor operaționale instituționale. În vederea exercitării atribuțiilor specifice ce îi revin, DE are în subordine următoarele substructuri organizatorice:

- a) **Biroul Contabilitate financiară și de gestiune (BCFG)**, ce are ca obiectiv general organizarea și conducerea contabilității la nivelul instituției pe toate sursele de finanțare.
- b) **Biroul Buget și analiză financiară (BBAF)**, ce are ca obiectiv general organizarea și desfășurarea evidenței bugetare și întocmirea analizelor financiare la nivelul UOC.
- c) **Biroul Taxe (BTx)**, ce are ca obiectiv general organizarea și desfășurarea activității privind evidența taxelor de școlarizare și a altor tipuri de taxe percepute la nivelul instituției.
- d) **Birou Financiar și plăți (BFP)**, ce are ca obiectiv general organizarea și desfășurarea activităților financiare la nivelul instituției pentru toate sursele de finanțare. Are în subordine și *Compartimentul Casierie.*

- **Direcția Resurse umane și Salarizare (DRUS)** are ca misiune asigurarea suportului necesar prin desfășurarea activităților de gestiune a personalului, de calculul a salariilor și de evidență a fondului de salarii, precum și de întocmire a situațiilor statistice și a analizelor specifice domeniului resurselor umane, în vederea desfășurării procesului de învățământ și cercetare conform planului managerial al Rectorului, strategiei



<b>UNIVERSITATEA „OVIDIUS” din CONSTANȚA</b> 	<b>UOC-ROF-01</b>	<b>Ediția: I</b>	<b>Nr. de ex.: 2</b>
		<b>Revizia: 0</b>	
<b>REGULAMENT DE ORGANIZARE ȘI FUNCȚIONARE AL UNIVERSITĂȚII „OVIDIUS” DIN CONSTANȚA</b>		<b>Pagina: 8 / 19</b>	
		<b>Exemplar nr.: 1</b>	

instituționale și a planurilor operaționale instituționale. În vederea exercitării atribuțiilor specifice ce îi revin, DRUS are în subordine următoarele substructuri organizatorice:

- a) **Biroul Salarizare**, ce are ca obiectiv general elaborarea și implementarea politicilor și a activităților de gestionare a salarizării personalului.
- b) **Biroul Personal, Statistică**, ce are ca obiectiv general gestionarea personalului angajat al UOC și elaborarea de statistici și analize specifice.
- c) **Biroul Plata cu ora și informatizare**, ce are ca obiectiv general gestionarea personalului angajat al UOC în regim de plata cu ora și administrarea aplicațiilor informatice pentru întreaga activitate a DRUS.

- **Biroul de Prevenire și Protecție (BPP)** are ca misiune desfășurarea activităților specifice de prevenire a riscurilor profesionale, de protecție a sănătății și securității angajaților, precum și de informare, consultare și instruire a tuturor lucrătorilor și a reprezentanților acestora în vederea eliminării factorilor de risc și de accidentare în procesele de muncă.

- **Biroul de Pază (BP)** are ca și misiune asigurarea pazei obiectivelor, bunurilor și valorilor aflate în patrimoniul Universității, precum și protecția persoanelor aflate în spațiul universitar.

#### **Art. 11 Substructurile organizatorice din subordinea Rectorului**

Substructurile organizatorice din cadrul structurii prevăzute la art. 9, aflate în subordinea directă a Rectorului sunt:

- **Direcția Juridică și Contencios (DJC)** are ca și misiune elaborarea, implementarea, monitorizarea și evaluarea politicilor UOC din domeniul asigurării cadrului legal aferent activității UOC, cu precădere privind: i. garantarea legalității actelor juridice și a actelor cu caracter normativ intern adoptate de universitate; ii. asigurarea reprezentării intereselor UOC în fața instanțelor, parchetelor și a altor autorități cu activitate jurisdicțională; iii. asigurarea unei interpretări unitare a prevederilor legale incidente în activitatea universității, prin activitatea de consultanță și consiliere juridică acordată structurilor funcționale ale universității; iv. asigurarea transparenței informațiilor de interes public; v. gestionarea fondului arhivistic al UOC. În vederea exercitării atribuțiilor specifice care îi revin, DJC are în subordine următoarele substructuri organizatorice:

- a) **Biroul Juridic**, ce are ca obiectiv general asigurarea controlului legalității actelor juridice emise de UOC și reprezentarea intereselor acestora în raport cu persoanele fizice și juridice, cu MEN și alte organe ale administrației publice centrale și locale și cu partenerii instituționali.
- b) **Compartiment Arhivă**, ce are ca obiectiv general gestionarea fondului arhivistic al UOC, prin coordonarea activității de inventariere a fondului arhivistic și a activității de casare a documentelor al căror termen de păstrare este depășit, conform Nomenclatorului arhivistic la nivel de universitate.
- c) **Compartiment Informații de Interes Public**, ce are ca obiectiv general asigurarea și respectarea transparenței informațiilor de interes public comunicate, din oficiu sau la solicitare, terților.

- **Compartimentul de Audit public intern (CAPI)** are ca misiune elaborarea, implementarea, monitorizarea și evaluarea politicilor UOC din domeniul auditului public intern, conform cerințelor legale.

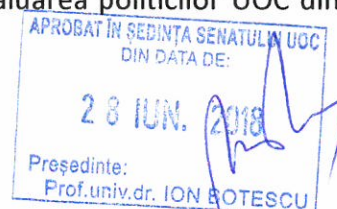



<b>UNIVERSITATEA „OVIDIUS” din CONSTANȚA</b> 	<b>UOC-ROF-01</b>	<b>Ediția: I</b>	<b>Nr. de ex.: 2</b>
		<b>Revizia: 0</b>	
<b>REGULAMENT DE ORGANIZARE ȘI FUNCȚIONARE AL UNIVERSITĂȚII „OVIDIUS” DIN CONSTANȚA</b>		<b>Pagina: 9 / 19</b>	
		<b>Exemplar nr.: 1</b>	

- **Compartimentul Control financiar preventiv (CCFP)** are ca misiune verificarea sistematică a tuturor tranzacțiilor din cadrul UOC care implică elementele patrimoniale, din punct de vedere al: i. legalității, regularității și oportunității; ii. încadrării în limitele angajamentelor stabilite prin bugete; iii. încadrării în obiectivele stabilite prin strategie.
- **Compartimentul Control financiar de gestiune (CCFG)** are ca misiune asigurarea integrității și securității patrimoniale a UOC, administrarea corespunzătoare a patrimoniului, asigurarea disciplinei profesionale și a unui climat de muncă favorabil care să permită desfășurarea activității în condiții de eficiență.
- **Departamentul Control intern managerial (DCIM)** are ca misiune desfășurarea de activități specifice de monitorizare, coordonare și îndrumare metodologică a dezvoltării și aplicării sistemului de control intern managerial în cadrul UOC în vederea implementării cu succes a Standardelor de control intern managerial, având drept obiectiv general asigurarea administrării fondurilor publice în mod transparent, economic, eficient și eficace.
- **Cabinet consilieri (CC)** are ca misiune elaborarea, implementarea, monitorizarea și evaluarea politicilor UOC din domeniul consilierii, cu precădere privind: i.Educația; ii.Parteneriatul cu studenții; iii. Cercetarea științifică, dezvoltarea și inovare; iv.Relația cu mediul economico-social; v. Capacitatea instituțională.
- **Departamentul de Relații publice (DRP)** are ca misiune elaborarea, implementarea, monitorizarea și evaluarea politicilor UOC din domeniul comunicării și a relațiilor publice cu precădere privind: i.transparența instituțională; ii.comunicarea în mediul intern și cel extern; iii.promovarea imaginii Universității și consolidarea identității instituționale. În vederea exercitării atribuțiilor specifice ce îi revin, **DRP** are în subordine următoarele substructuri organizatorice:
  - a) **Compartiment Registratură**, ce are ca obiectiv general asigurarea și păstrarea unei evidențe clare a corespondenței ce intră în UOC, precum și a celei emise, înregistrând fiecare document într-un registru de corespondență.
  - b) **Birou Secretariat Rectorat**, ce are ca obiectiv general asigurarea interfeței instituționale între Rectorul UOC și mediul academic, public și privat extern, precum și cea operațională asigurând suportul trasabilității documentelor în fluxul de lucru intern.

## Art. 12 Substructurile organizatorice aflate în subordinea Prorectorilor

Substructurile organizatorice din cadrul structurii prevăzute la art. 9, aflate în subordinea Prorectorilor sunt:

- **Biblioteca Universitară "Ion Popișteanu" (BUIP)** are ca misiune asigurarea, dezvoltarea și valorificarea bazei de informare/documentare a UOC, în raport cu cerințele și standardele activităților de educație și de cercetare științifică la nivel academic, prezervarea și valorificarea producției științifice și culturale a comunității academice din UOC, elaborarea, implementarea, monitorizarea și evaluarea politicilor universității în domeniul informării/documentării, precum și participarea la proiecte și activități naționale și internaționale de cercetare în domeniile biblioteconomiei, culturii scrise și alte domenii conexe. În vederea exercitării atribuțiilor specifice ce îi revin, **BUIP** are în subordine următoarele substructuri organizatorice:

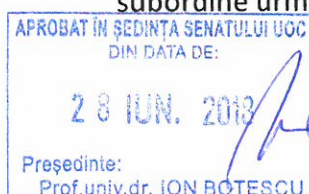

<b>UNIVERSITATEA „OVIDIUS” din CONSTANȚA</b> 	<b>UOC-ROF-01</b>	<b>Ediția: I</b>	<b>Nr. de ex.:</b>
		<b>Revizia: 0</b>	<b>2</b>
<b>REGULAMENT DE ORGANIZARE ȘI FUNCȚIONARE AL UNIVERSITĂȚII „OVIDIUS” DIN CONSTANȚA</b>		<b>Pagina: 10 / 19</b>	
		<b>Exemplar nr.: 1</b>	

- a) **Serviciul de relații cu utilizatorii (SRU)**, ce are ca obiectiv general asigurarea suportului pentru procesele de învățământ, cercetare științifică și creație artistică din cadrul UOC, prin punerea la dispoziția studenților și personalului UOC a patrimoniului de publicații de care universitatea dispune. În cadrul SRU funcționează **Centrul American Corner** ce are ca scop general de a susține procesele de învățământ, cercetare științifică și creație artistică din cadrul UOC și de a facilita informarea comunității locale, furnizând informații despre cultura și civilizația, știința și tehnologia, istoria și evoluția politică a SUA.
- b) **Biroul de achiziție și evidență a publicațiilor (BAEP)**, ce are ca obiectiv general susținerea proceselor de învățământ, de cercetare științifică și creație artistică din cadrul UOC, prin realizarea achiziției de noi publicații și prin punerea la dispoziția studenților și personalului UOC a patrimoniului de publicații accesibile on-line, prin intermediul arhivelor digitale.

- **Editura "Ovidius University Press" (EOUP)** are ca misiune publicarea de lucrări cu caracter didactic, științific și cultural la standarde academice de calitate, iar, într-un sens mai larg, are misiunea de a elabora, implementa, monitoriza și evalua politicile editoriale ale UOC. În vederea exercitării atribuțiilor specifice ce îi revin, EOUP are în subordine **Atelierul tipografic** ce are ca obiectiv general susținerea proceselor de învățământ, cercetare științifică și creație artistică, precum și desfășurarea activităților suport, din cadrul diverselor entități funcționale ale UOC, prin tipărirea de diverse documente.

- **Departamentul de Strategii Academice și de Calitate (DSAC)** are ca misiune elaborarea, implementarea, monitorizarea și evaluarea politicilor UOC din domeniul educației și asigurării calității în învățământ, cu precădere privind: i. implementarea și dezvoltarea sistemului de management al calității în învățământ; ii. implementarea și dezvoltarea sistemului de marketing instituțional; iii. organizarea activității de admitere și finalizare a studiilor. În vederea exercitării atribuțiilor specifice ce îi revin, DRP are în subordine următoarele substructuri organizatorice:

- a) **Birou de Asigurare a Calității Învățământului Superior (BACIS)**, ce are ca obiectiv general elaborarea, implementarea, monitorizarea și evaluarea politicilor UOC din domeniul educației și asigurării calității în învățământ și dezvoltarea sistemului de management al calității în învățământ.
- b) **Birou de Admitere și finalizare studii (BAFS)**, ce are ca obiectiv general organizarea activității de admitere și finalizare a studiilor.
- c) **Birou de Strategie și marketing educațional (BSME)**, ce are ca obiectiv general implementarea și dezvoltarea sistemului de marketing instituțional.

- **Departamentul Secretariat General Educație** are ca misiune desfășurarea și coordonarea activităților de secretariat, de prelucrare a informațiilor, de documentare, de gestionare și sistematizare a bazelor de date privind școlaritatea, emiterea și eliberarea actelor de studii și relaționarea cu studenții.

- a) **Birou Secretariate Facultăți**, ce are ca obiectiv general asigurarea gestiunii studenților de la ciclul I și II în conformitate cu prevederile Legii Educației Naționale, a celorlalte acte normative în vigoare și a regulamentelor interne.



<b>UNIVERSITATEA „OVIDIUS” din CONSTANȚA</b> 	<b>UOC-ROF-01</b>	<b>Ediția: I</b>	<b>Nr. de ex.: 2</b>
		<b>Revizia: 0</b>	
<b>REGULAMENT DE ORGANIZARE ȘI FUNCȚIONARE AL UNIVERSITĂȚII „OVIDIUS” DIN CONSTANȚA</b>		<b>Pagina: 11 / 19</b>	
		<b>Exemplar nr.: 1</b>	

- b) **Birou Secretariat ISD**, ce are ca obiectiv general asigurarea gestiunii studenților doctoranzi în conformitate cu prevederile Legii Educației Naționale, a celorlalte acte normative în vigoare și a regulamentelor interne.
- c) **Compartiment Acte de studii** ce are ca obiectiv general asigurarea gestiunii actelor de studii în conformitate cu prevederile Legii Educației Naționale, a celorlalte acte normative în vigoare și a regulamentelor interne.
- **Departamentul de Cercetare și Inovare (DCI)** are ca misiune elaborarea, implementarea, monitorizarea și evaluarea politicilor universității din domeniul cercetării științifice, dezvoltării tehnologice și inovării (CDI), precum și al creației artistice. În vederea exercitării atribuțiilor specifice ce îi revin, DCI are în subordine **Centrul pentru antreprenariat și transfer tehnologic (CATT)** ce are ca obiectiv general sprijinirea afirmării UOC ca lider regional în inovare și antreprenariat, consolidarea poziției sale de principal centru de cunoaștere și de transfer de cunoștințe și tehnologie către comunitate. În cadrul CATT funcționează **Ovidius Innovation Center – SAS (OIC-SAS)** ce are ca scop principal sprijinirea afirmării UOC ca lider regional în antreprenariat, reprezentând un mecanism de sprijinire, dezvoltare și încurajare a spiritului antreprenorial și intraprenorial în rândul studenților și absolvenților UOC.
  - **Biroul pentru Programul Erasmus+** are ca misiune implementarea și coordonarea operativă a programului integrat Erasmus+, program finanțat de către Comisia Europeană ce derulează mobilități europene de studenți și personal didactic și auxiliar sub coordonarea directă a Agenției Naționale pentru Programe Comunitare în Domeniul Educației și Formării Profesionale, vizând în special: i.identificarea proiectelor Erasmus+ pentru UOC, de a întocmi și a depune candidatura instituțională pentru aceste proiecte și de a le derula; ii.facilitarea implicării UOC în alte programe de colaborare care au caracter de complementaritate cu Programul Erasmus+; iii.contribuția la dezvoltarea relațiilor internaționale de colaborare academică ale UOC și de a îndeplini sarcinile administrative aferente, de a urmări valorificarea și diseminarea rezultatelor acestora.
  - **Departamentul pentru studenți străini (DSS)** are ca misiune elaborarea, implementarea, monitorizarea și evaluarea politicilor universității privind studenții străini, cu precădere: i.desfășurarea procesului de admitere pentru cetățenii străini, în cadrul UOC; ii.integrarea studenților străini în mediul socio-cultural și academic al UOC prin consiliere, servicii suport și asistență.
  - **Departamentul pentru studenți și absolvenți (DSA)** are ca misiune elaborarea, implementarea, monitorizarea și evaluarea politicilor universității privind studenții și absolvenții, cu precădere privind: i.realizarea unui cadru instituțional propice dezvoltării parteneriatului cadre didactice-studenți-mediul socio-economic; ii.implementarea acțiunilor strategice pentru atragerea tinerilor în învățământul universitar și de asemenea, pentru prevenirea abandonului școlar. În vederea exercitării atribuțiilor specifice ce îi revin, DSA are în subordine **Biroul de Servicii pentru studenți și Alunni (BSSA)** ce are ca misiune coordonarea și monitorizarea unor servicii integrate ce conduc la sporirea angajabilității studenților pe piața muncii.
  - **Centrul de Consiliere Educațională și Profesională (CCEP)** are ca misiune elaborarea, implementarea, monitorizarea și evaluarea politicilor UOC din domeniul consilierii, vizând



<b>UNIVERSITATEA „OVIDIUS” din CONSTANȚA</b> 	<b>UOC-ROF-01</b>	<b>Ediția: I</b>	<b>Nr. de ex.: 2</b>
		<b>Revizia: 0</b>	
<b>REGULAMENT DE ORGANIZARE ȘI FUNCȚIONARE AL UNIVERSITĂȚII „OVIDIUS” DIN CONSTANȚA</b>		<b>Pagina: 12 / 19</b>	
		<b>Exemplar nr.: 1</b>	

în principal oferirea studenților și absolvenților UOC de servicii de informare, consiliere și orientare în carieră pentru integrarea pe piața forței de muncă.

- **Departamentul IT&C (DTIC)** are ca misiune modernizarea și dezvoltarea serviciilor și infrastructurii pentru tehnologiile informaționale și de comunicații din cadrul UOC. În vederea exercitării atribuțiilor specifice ce îi revin, DTIC are în subordine **Biroul de resurse software (BRS)** ce are ca misiune gestionarea resurselor software ale instituției.

- **Departamentul de management al proiectelor din fonduri europene (DMPFE)** are ca misiune elaborarea, implementarea, monitorizarea și evaluarea politicilor UOC în domeniul proiectelor europene finanțate din fonduri nerambursabile, în concordanță cu legislația în vigoare, vizând în principal: i.asigurarea cadrului organizatoric și informațional pentru atragerea de fonduri europene în vederea dezvoltării instituționale; ii.coordonarea accesării și implementării fondurilor europene prin programe europene sau cu finanțare externă relevante pentru UOC. iii.consilierea personalului academic și de cercetare din cadrul UOC pentru implementarea eficientă a acestora.

- **Departamentul Dezvoltare instituțională și relația cu mediul economic (DDI-RME)** are ca misiune elaborarea, implementarea, monitorizarea și evaluarea politicilor UOC în domeniul dezvoltării instituționale, vizând în principal relația cu reprezentanții mediului economic local, regional și național.

### Art. 13. Conducerea UOC

Conducerea în cadrul UOC se exercită pe trei niveluri:

- (1) Conducerea la nivel instituțional
- (2) Conducerea structurilor organizatorice de învățământ și cercetare
- (3) Conducerea structurilor organizatorice tehnico-administrative și suport educație-cercetare.

### Art. 14. Conducerea la nivel instituțional

Conducerea la nivel instituțional se realizează prin două organisme de conducere:

- (1) Consiliul de Administrație;
- (2) Senatul universitar.

### Art. 15. Consiliul de Administrație

Consiliul de Administrație al UOC:

- (1) asigură conducerea executivă a UOC;
- (2) este format din Rector, Prorectori, Decanii facultăților, Directorul General Administrativ și un reprezentant al studenților;
- (3) este condus de către Rector, care reprezintă acest for de conducere în raport cu Senatul;
- (4) are atribuții conform prevederilor din Carta UOC;
- (5) este organizat și funcționează în baza unui ROF propriu.



<b>UNIVERSITATEA „OVIDIUS” din CONSTANȚA</b> 	<b>UOC-ROF-01</b>	<b>Ediția: I</b>	<b>Nr. de ex.: 2</b>
		<b>Revizia: 0</b>	
<b>REGULAMENT DE ORGANIZARE ȘI FUNCȚIONARE AL UNIVERSITĂȚII „OVIDIUS” DIN CONSTANȚA</b>		<b>Pagina: 13 / 19</b>	
		<b>Exemplar nr.: 1</b>	

### **Art. 16. Senatul universitar**

Senatul universitar al UOC:

- (1) reprezintă comunitatea universitară și este cel mai înalt for de decizie și deliberare la nivelul universității;
- (2) este condus de un președinte, ales prin vot de membrii Senatului;
- (3) are atribuții conform prevederilor din Carta UOC;
- (4) este organizat și funcționează în baza unui ROF propriu.

### **Art. 17. Funcțiile de conducere la nivel instituțional**

Funcțiile de conducere la nivel instituțional sunt:

- (1) Rector;
- (2) Prorectori;
- (3) Directorul general administrativ (art. 207 alin. 2 lit. a din Legea 1/2011)

### **Art. 18. Rectorul**

Rectorul UOC:

- (1) este conducătorul UOC, realizează conducerea executivă și este ordonatorul de credite;
- (2) este desemnat conform prevederilor legii și, respectiv, Cartei UOC, având responsabilitățile determinate prin aceasta;
- (3) reprezintă legal universitatea în relațiile cu terții;
- (4) organizează și coordonează activitatea internațională;
- (5) coordonează activitatea de elaborare, derulare, monitorizare și evaluare a programelor de parteneriat bilateral cu universități din străinătate.
- (6) răspunde în fața Senatului UOC și a MEN.

### **Art. 19. Prorectorii**

Prorectorii UOC:

- (1) sunt numiți de către Rector în baza Cartei UOC și a metodologiilor interne specifice;
- (2) sunt membri de drept ai Consiliului de Administrație;
- (3) exercită sarcinile și îndeplinesc obligațiile stabilite de către Rector;
- (4) au ca și responsabilități generale, conform Cartei UOC:
  - a) îndeplinesc responsabilități delegate de către rector;
  - b) organizează, coordonează, monitorizează și evaluează domeniile de activitate ale universității pentru care au fost delegați de către Rector;
  - c) participă la elaborarea Planului strategic și a Planului operațional al UOC;
  - d) organizează, coordonează, monitorizează și evaluează elaborarea și actualizarea regulamentelor, metodologiilor, procedurilor specifice domeniilor coordonate;
  - e) în absența rectorului, cu avizul acestuia, semnează acte curente, certificate, diplome;
  - f) pot suplini Rectorul, cu avizul acestuia, în reprezentarea națională sau internațională a universității;
  - g) organizează, coordonează, monitorizează și evaluează facultățile și alte substructuri organizatorice ale universității aflate în subordine;



<b>UNIVERSITATEA „OVIDIUS” din CONSTANȚA</b> 	<b>UOC-ROF-01</b>	<b>Ediția: I</b>	<b>Nr. de ex.: 2</b>
		<b>Revizia: 0</b>	
<b>REGULAMENT DE ORGANIZARE ȘI FUNCȚIONARE AL UNIVERSITĂȚII „OVIDIUS” DIN CONSTANȚA</b>		<b>Pagina: 14 / 19</b>	
		<b>Exemplar nr.: 1</b>	

- h) îndeplinesc orice alte atribuții ce îi revin prin lege, prin reglementări proprii sau derivă din aplicarea acestora.
- (5) coordonează domenii de activitate ale UOC pentru care li s-au delegat responsabilități specifice, după cum urmează:
- Prorector responsabil cu educația, asigurarea calității și marketing-ul instituțional;
  - Prorector responsabil cu cercetarea, dezvoltarea și inovarea;
  - Prorector responsabil cu studenții, absolvenții și informatizarea instituțională;
  - Prorector responsabil cu studenții străini, rezidenții și proiectele de mobilitate internațională;
  - Prorector responsabil cu proiectele din fonduri europene și dezvoltarea instituțională;
- (6) răspund în fața Rectorului, a Consiliului de Administrație și a Senatului UOC.

#### **Art. 20. Prorectorul responsabil cu educația, asigurarea calității și marketing-ul instituțional**

Are următoarele responsabilități specifice:

- Organizează, coordonează, monitorizează și evaluează activitatea didactică, reforma universitară și relațiile interuniversitare pe domeniul său de activitate;
- Organizează, coordonează, monitorizează și evaluează activitățile de evaluare și asigurare a calității;
- Organizează, coordonează, monitorizează și evaluează desfășurarea procesului de învățământ la forma învățământ cu frecvență, frecvență redusă, învățământ la distanță și formare continuă;
- Organizează, coordonează, monitorizează și evaluează activitățile specifice stabilirii cifrelor de școlarizare și a calendarului universitar anual.;
- Organizează, coordonează, monitorizează și evaluează următoarele substructuri organizatorice ale UOC:
  - Departamentul de Strategii Academice și de Calitate;
  - Departamentul Secretariat General Educație;
  - Centrul pentru Învățământ la distanță și învățământ cu frecvență redusă;
  - Școală de Studii postuniversitare și de formare profesională continuă.
- Coordonează, monitorizează și evaluează activitatea facultăților desemnate prin decizia Rectorului;
- Îndeplinește și alte atribuții stabilite prin Fișa postului, precum și alte sarcini delegate de Rector.

#### **Art. 21. Prorectorul responsabil cu cercetarea, dezvoltarea și inovarea**

Are următoarele responsabilități specifice:

- Organizează, coordonează, monitorizează și evaluează activitatea de cercetare, dezvoltare tehnologică și inovare, ca și pe cea de creație artistică, relațiile interuniversitare pe domeniul său de activitate;
- Organizează, coordonează, monitorizează și evaluează activitatea de elaborare și implementare a strategiei și a politicilor UOC în domeniul cercetării științifice, dezvoltării tehnologice și inovării, precum și al creației artistice și al dezvoltării spiritului antreprenorial;



<b>UNIVERSITATEA „OVIDIUS” din CONSTANȚA</b> 	<b>UOC-ROF-01</b>	<b>Ediția: I</b>	<b>Nr. de ex.: 2</b>
		<b>Revizia: 0</b>	
<b>REGULAMENT DE ORGANIZARE ȘI FUNCȚIONARE AL UNIVERSITĂȚII „OVIDIUS” DIN CONSTANȚA</b>		<b>Pagina: 15 / 19</b>	
		<b>Exemplar nr.: 1</b>	

- (3) Organizează, coordonează, monitorizează și evaluează activitatea de elaborare, derulare, monitorizare și evaluare a proiectelor CDI naționale și internaționale, inclusiv activitatea de raportare a rezultatelor activității CDI către MEN;
- (4) Organizează, coordonează, monitorizează și evaluează activitatea de desfășurare a manifestărilor științifice;
- (5) Organizează, coordonează, monitorizează și evaluează următoarele substructuri organizatorice ale UOC:
  - a) Departamentul de Cercetare și Inovare;
  - b) Biblioteca Universitară Ioan Popișteanu;
  - c) Editura Ovidius University Press;
  - d) Centrul de Cercetare-Dezvoltare pentru studiul morfologic și genetic în patologia malignă (CEDMOG);
  - e) Institutul de nanotehnologii și surse alternative de energie (INSAE).
- (6) Coordonează, monitorizează și evaluează activitatea facultăților desemnate prin decizia Rectorului;
- (7) Îndeplinește și alte atribuții stabilite prin Fișa postului, precum și alte sarcini delegate de Rector.

#### **Art. 22. Prorectorul responsabil cu studenții străini, rezidenții și proiectele de mobilitate internațională**

Are următoarele responsabilități specifice:

- (1) Organizează, coordonează, monitorizează și evaluează activitățile cu studenții străini din cadrul universității;
- (2) Organizează, coordonează, monitorizează și evaluează activitățile cu rezidenții din cadrul universității;
- (3) Organizează, coordonează, monitorizează și evaluează relațiile interuniversitare pe domeniul său de activitate;
- (4) Coordonează activitatea de elaborare, derulare, monitorizare și evaluare a programelor de mobilități internaționale în domeniul învățământului superior;
- (5) Organizează, coordonează, monitorizează și evaluează următoarele structuri:
  - a) Departamentul pentru studenți străini;
  - b) Biroul pentru Programul Erasmus+;
  - c) Departamentul pentru Rezidenți.
- (6) Coordonează, monitorizează și evaluează activitatea facultăților desemnate prin decizia Rectorului
- (7) Îndeplinește și alte atribuții stabilite prin Fișa postului, precum și alte sarcini delegate de Rector

#### **Art. 23. Prorectorul responsabil cu studenții, absolvenții și informatizarea instituțională**

Are următoarele responsabilități specifice:

- (1) Organizează, coordonează, monitorizează și evaluează activitatea cu studenții și absolvenții universității;
- (2) Organizează, coordonează, monitorizează și evaluează relațiile interuniversitare pe domeniul său de activitate;



<b>UNIVERSITATEA „OVIDIUS” din CONSTANȚA</b> 	<b>UOC-ROF-01</b>	<b>Ediția: I</b>	<b>Nr. de ex.: 2</b>
		<b>Revizia: 0</b>	
<b>REGULAMENT DE ORGANIZARE ȘI FUNCȚIONARE AL UNIVERSITĂȚII „OVIDIUS” DIN CONSTANȚA</b>		<b>Pagina: 16 / 19</b>	
		<b>Exemplar nr.: 1</b>	

- (3) Organizează, coordonează, monitorizează și evaluează activitățile de informatizare instituțională;
- (4) Acordă sprijin și consiliere în activitatea organizațiilor studențești, a absolvenților și a Senatului Studențesc;
- (5) Organizează, coordonează, monitorizează și evaluează următoarele structuri:
  - a) Departamentul pentru studenți și absolvenți;
  - b) Centrul de Consiliere Educațională și Profesională;
  - c) Departamentul IT&C.
- (6) Coordonează, monitorizează și evaluează activitatea facultăților desemnate prin decizia Rectorului;
- (7) Îndeplinește și alte atribuții stabilite prin Fișa postului, precum și alte sarcini delegate de Rector.

**Art. 24. Prorectorul responsabil cu proiectele din fonduri europene și dezvoltarea instituțională**

Are următoarele responsabilități specifice:

- (1) Organizează, coordonează, monitorizează și evaluează activitățile de elaborare, derulare, monitorizare și evaluare a proiectelor finanțate din fonduri structurale;
- (2) Organizează, coordonează, monitorizează și evaluează impactul economic al proiectelor din fonduri europene finalizate în cadrul UOC;
- (3) Organizează, coordonează și evaluează oportunitățile de participare a UOC în proiecte din fonduri europene în vederea dezvoltării instituționale;
- (4) Organizează, coordonează, monitorizează și evaluează activitățile ce privesc relațiile universității cu mediul economic și cu comunitatea locală/regională în vederea dezvoltării instituționale;
- (5) Organizează, coordonează, monitorizează și evaluează următoarele structuri:
  - a) Departamentul de Management al proiectelor din fonduri europene;
  - b) Departamentul de Dezvoltare instituțională și relația cu mediul economic.
- (6) Coordonează, monitorizează și evaluează activitatea facultăților desemnate prin decizia Rectorului;
- (7) Îndeplinește și alte atribuții stabilite prin Fișa postului, precum și alte sarcini delegate de Rector.

**Art. 25. Directorul General Administrativ**

Directorul General Administrativ:

- (1) realizează conducerea structurii administrative a UOC;
- (2) ocupă postul prin concurs organizat de Consiliul de Admnsitrație al UOC;
- (3) are responsabilități prevăzute în Carta UOC.

**Art. 26. Conducerea structurilor organizatorice de învățământ și cercetare**

- (1) Structurile organizatorice de învățământ și cercetare prezentate la Art. 8 au conducere proprie, în funcție de specificul acestora.
- (2) La nivel de Facultate:
  - a) Structura de conducere decizională și deliberativă este reprezentată de Consiliul facultății ale cărei atribuții sunt prevăzute în Carta UOC;





<b>UNIVERSITATEA „OVIDIUS” din CONSTANȚA</b> 	<b>UOC-ROF-01</b>	<b>Ediția: I</b>	<b>Nr. de ex.: 2</b>
		<b>Revizia: 0</b>	
<b>REGULAMENT DE ORGANIZARE ȘI FUNCȚIONARE AL UNIVERSITĂȚII „OVIDIUS” DIN CONSTANȚA</b>		<b>Pagina: 17 / 19</b>	
		<b>Exemplar nr.: 1</b>	

- b) Conducerea executivă este realizată de Decan și Prodecan(i) ale căror responsabilități sunt prevăzute în Carta UOC.
- (3) La nivel de Departament:
- a) Structura de conducere decizională și deliberativă este reprezentată de Consiliul departamentului; ale cărei atribuții sunt prevăzute în Carta UOC;
- b) Conducerea executivă este realizată de Directorul de departament ale cărei responsabilități sunt prevăzute în Carta UOC.
- (4) Desemnarea organismelor și funcțiilor de conducere la nivel de Facultate/Departament se face pe baza Cartei UOC și a prevederilor Metodologiilor interne aferente.
- (5) Pentru substructurile organizatorice prezentate la Art. 8 punctele (4)-(10), funcțiile de conducere sunt prezentate în cadrul ROF-urilor proprii.

**Art. 27. Conducerea structurilor organizatorice tehnico-administrative și suport educație-cercetare**

- (1) Structurile organizatorice prezentate la Art. 9 au conducere proprie, în funcție de specificul acestora.
- (2) Informații specifice cu privire la conducerea substructurilor organizatorice prezentate la Art. 9 sunt detaliate în cadrul ROF-urilor proprii.

**Art.28. Durata mandatului de conducere a funcțiilor de conducere**

Pentru fiecare funcție de conducere, se vor respecta prevederile legale, ROF-ului aferent substructurii organizatorice în care se regăsește postul de conducere, a Cartei UOC, a Regulamentul intern sau a metodologiilor, regulamentelor sau procedurilor specifice.

**Art. 29. Relații funcționale**

În cadrul UOC se exercită următoarele *tipuri de relații* funcționale:

- (1) Relații ierarhice de autoritate – se stabilesc între conducători și subordonați (executanți).
- (2) Relații de colaborare – se stabilesc în cadrul colaborării funcționale dintre substructurile organizatorice/compartimentele din cadrul UOC, în vederea ducerii la îndeplinire a sarcinilor specifice.
- (3) Relațiile de reprezentare – privesc persoanele cu funcții de conducere din cadrul subdiviziunilor organizatorice ale UOC în vederea exercitării atribuțiilor specifice funcției pe domeniul său de activitate, precum și persoanele care acționează pe baza de mandat acordat de către Rector.

**Art. 30. Relațiile funcționale între posturi și/sau substructuri organizatorice**

- (1) Relațiile funcționale din cadrul UOC se dezvoltă în cadrul activităților specifice fiecărei sarcini profesionale desfășurate, în conformitate cu prevederile specifice din:
- a) Carta UOC
- b) ROF-ul fiecărei substructuri organizatorice;
- c) metodologii, regulamente și proceduri specifice;
- d) fișe de post ale angajaților;
- e) alte documente interne/externe UOC aplicabile.



<b>UNIVERSITATEA „OVIDIUS” din CONSTANȚA</b> 	<b>UOC-ROF-01</b>	<b>Ediția: I</b>	<b>Nr. de ex.: 2</b>
		<b>Revizia: 0</b>	
<b>REGULAMENT DE ORGANIZARE ȘI FUNCȚIONARE AL UNIVERSITĂȚII „OVIDIUS” DIN CONSTANȚA</b>		<b>Pagina: 18 / 19</b>	
		<b>Exemplar nr.: 1</b>	

- (2) Relațiile funcționale între posturi și/sau compartimente sunt sintetizate nelimitativ prin Carta UOC.

### **3.4. ADOPTAREA SI COMUNICAREA DECIZIILOR**

#### **Art. 31. Adoptarea deciziilor**

Adoptarea deciziilor se face în cadrul organelor de conducere, în formă deliberativă sau executivă:

- (1) la nivelul departamentului, în cadrul ședințelor Consiliului departamentului;
- (2) la nivelul facultății, în cadrul ședințelor Consiliului Facultății;
- (3) la nivelul conducerii executive a UOC, în cadrul ședințelor Consiliului de Administrație;
- (4) la nivelul conducerii colective a universității, în cadrul ședințelor Senatului universitar.
- (5) la nivelul conducătorului UOC, Rectorul, prin Decizii de Rector.

#### **Art. 32. Comunicarea deciziilor**

- (1) Hotărârile/Deciziile luate în cadrul organismelor de conducere sunt aduse la cunoștința celor interesați prin grija responsabililor desemnați, prin intermediul regulamentelor și/sau procedurilor de informare și comunicare stabilite.
- (2) Orice informație/decizie care se încadrează în categoria informațiilor de interes public sunt postate pe site-ul UOC, cu respectarea prevederilor legale.

### **3.5. RESURSE NECESARE**

#### **Art. 33. Resurse materiale**

- (1) În vederea atingerii obiectivelor specifice, fiecare substructură funcțională din cadrul UOC va folosi resursele materiale din dotare.
- (2) Conducătorii substructurilor organizatorice se vor preocupa, în conformitate cu specificul activităților desfășurate și cu capabilitate asociată (umană, tehnică, financiară etc.), de a asigura necesarul de resurse materiale ce se impune pentru buna desfășurare a activităților avute în vedere și atingerea criteriilor de rezultat/performanță asociați.

#### **Art. 34. Resurse umane**

- (1) În vederea atingerii obiectivelor specifice, fiecare substructură funcțională din cadrul UOC va folosi resursele umane angajate, în conformitate cu prevederile fișelor de post aferente fiecărui angajat.
- (2) Conducătorii substructurilor organizatorice se vor preocupa, în conformitate cu specificul activităților desfășurate și cu capabilitate asociată (umană, tehnică, financiară etc.), de a asigura condițiile, dotările și pregătirea resurselor umane ce se impun pentru buna desfășurare a activităților avute în vedere și atingerea criteriilor de rezultat și/ sau de performanță specifici.



<b>UNIVERSITATEA „OVIDIUS” din CONSTANȚA</b> 	<b>UOC-ROF-01</b>	<b>Ediția: I</b>	<b>Nr. de ex.: 2</b>
		<b>Revizia: 0</b>	
<b>REGULAMENT DE ORGANIZARE ȘI FUNCȚIONARE AL UNIVERSITĂȚII „OVIDIUS” DIN CONSTANȚA</b>		<b>Pagina: 19 / 19</b>	
		<b>Exemplar nr.: 1</b>	

### Art. 35. Resurse financiare

În scopul atingerii obiectivelor specifice, substructurile organizatorice ale UOC utilizează resursele financiare prevăzute în bugetele anuale aprobate de conducerea UOC și de ordonatorul principal de credite.

## 3.6. DISPOZIȚII FINALE

### Art. 36. Sediul UOC

Sediul Universității „Ovidius” din Constanța (UOC) este situat în Constanța, Bd. Mamaia, nr. 124, Cod. 900527.

### Art. 37. Date de contact pentru Rectorat UOC:

- telefon: 0241 606 407; 0241 606 467;
- e-mail: rectorat@univ-ovidius.ro;
- pagină web: <http://www.univ-ovidius.ro>

### Art. 38. Date de contact pentru Senat

- telefon: +40 341 455445; +40 723 151 222;
- e-mail: senat@univ-ovidius.ro;
- pagină web: <http://www.univ-ovidius.ro>

### Art. 39. Elaborarea/actualizarea ROF-urilor substructurilor organizatorice

Prin grija conducătorilor substructurilor organizatorice din cadrul UOC se va avea în vedere elaborarea sau actualizarea, după caz, a ROF-urilor și a fișelor de post ale UOC pe baza calendarului aprobat de Consiliul de Administrație.

## 07. ANEXE ȘI FORMULARE

UOC-ROF-01-A.00

### 7.1. ANEXE

- |                 |  |
|-----------------|--|
| UOC-ROF-01-A.01 | Anexa 1 - Organigrama Structurii de învățământ și cercetare a UOC  |
| UOC-ROF-01-A.02 | Anexa 2 - Organigrama Structurii organizatorice tehnico-administrative a UOC   |
| UOC-ROF-01-A.03 | Anexa 3 - Substructurile organizatorice ale UOC care au propriul ROF   |
| UOC-ROF-01-A.04 | Anexa 4 - Arondarea Departamentelor de educație pe facultățile din cadrul UOC, precum și Centrele de Cercetare și Laboratoarele care funcționează la nivelul Departamentelor de educație |

Președintele Senatului Universității „Ovidius” din Constanța

Profesor universitar doctor ION BOTESCU





# STRUCTURA ORGANIZATORICĂ DE ÎNVĂȚĂMÂNT ȘI CERCETARE A UNIVERSITĂȚII „OVIDIUS” DIN CONSTANȚA

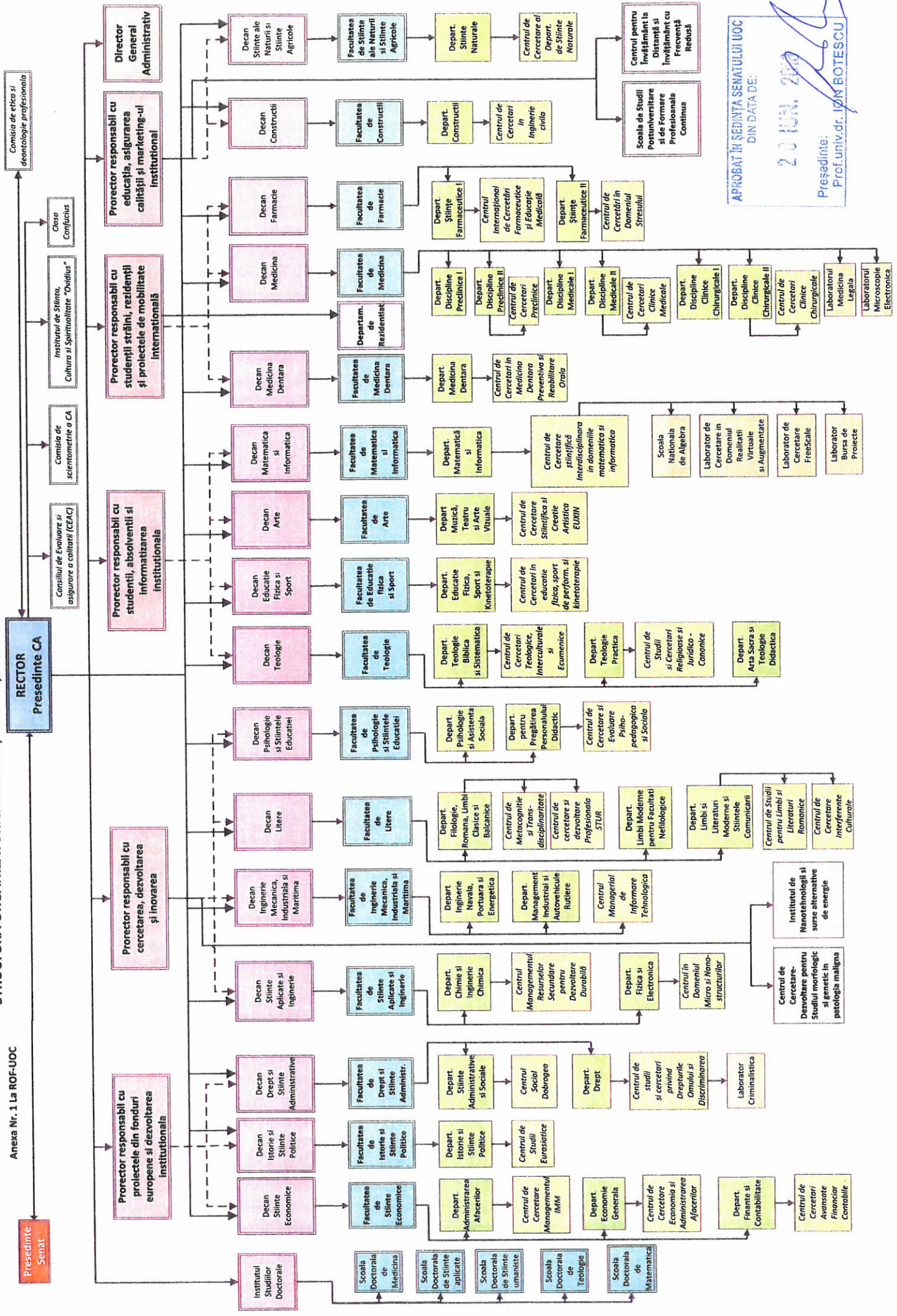

APROBAT ÎN ȘEDINȚA SENATULUI UOC  
DIN DATA DE:  
**20 IUN. 2009**  
Presedinte:  
Prof. univ. dr. ION BOTESCU

# STRUCTURA ORGANIZATORICĂ TEHNICO-ADMINISTRATIVĂ ȘI SUPTOR EDUCAȚIE-CERCETARE A UNIVERSITĂȚII „OVIDIUS” DIN CONSTANȚA

Anexa Nr. 2 la ROF-UOC

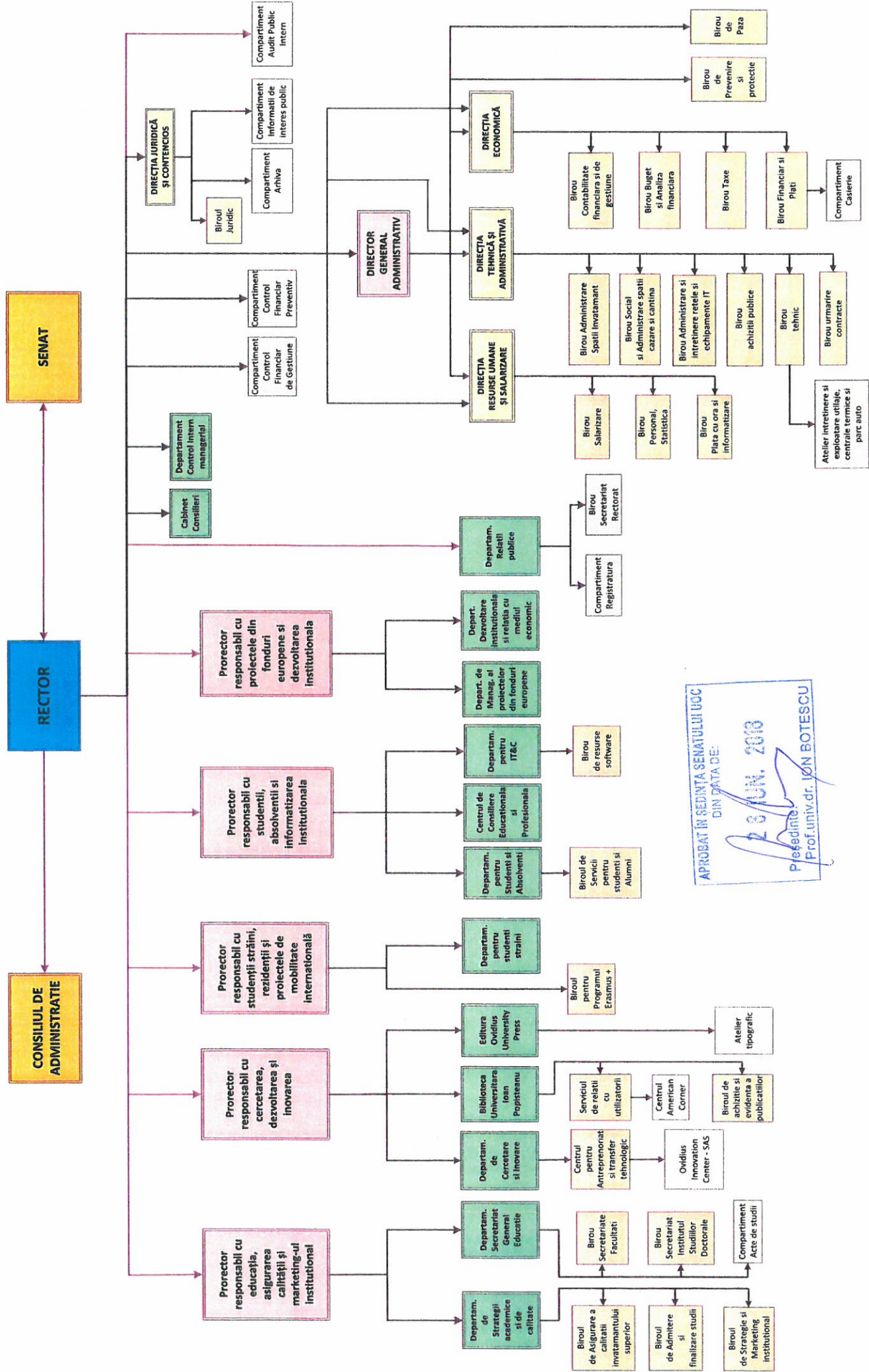

APROBAT IN SEDINTA SENATULUI UOC  
 DIN DATA DE:  
 23 JUN. 2018  
 Președinte,  
 Prof.univ.dr. ION BOTESCU

<b>UNIVERSITATEA „OVIDIUS” din CONSTANȚA</b> 	<b>UOC-ROF-01</b>	<b>Ediția: I</b>	<b>Nr. de ex.: 2</b>
	<b>REGULAMENT DE ORGANIZARE ȘI FUNCȚIONARE AL UNIVERSITĂȚII „OVIDIUS” DIN CONSTANȚA</b>	<b>Pagina: 1/2</b>	
<b>Exemplar nr.: 1</b>			

**UOC-ROF-01-A.03**

### Anexa 3

## Substructurile organizatorice ale UOC care au propriul ROF

- (1) Institutul Studiilor Doctorale (ISD)**
- (2) Școala de Studii Postuniversitare și de Formare Profesională Continuă (SSPFPC)**
- (3) Centrul pentru Învățământ la Distanță și Învățământ cu Frecvență Redusă (CIDIFR)**
- (4) Departamentul de Rezidențiat**
- (5) Centrul de cercetare-dezvoltare pentru studiul morfologic și genetic în patologia malignă (CEDMOG)**
- (6) Institutul pentru Nanotehnologii și Surse Alternative de Energie (INSAE)**
- (7) Institutul de Știință, Cultură și Spiritualitate “Ovidius” (ISCSO)**
- (8) Direcția Tehnică și administrativă (DTA)**
  - (a) Biroul Adminstrare spații învățământ (BASl)*
  - (b) Biroul Social și Adminstrare spații cazare și cantină (BS-ASCC)*
  - (c) Birou Administrare și întreținere rețele și echipamente IT (BAIREIT)*
  - (d) Biroul Achiziții publice (BAP)*
  - (e) Biroul Tehnic (BTh)*
    - i. Atelierul de Întreținere și Exploatare Utilaje, Centrale Termice și Parc Auto*
  - (f) Biroul Urmărire contracte (BUC)*
- (9) Direcția Economică (DE)**
  - (a) Biroul Contabilitate financiară și de gestiune (BCFG),*
  - (b) Biroul Buget și analiză financiară (BBAF)*
  - (c) Biroul Taxe (BTx)*
  - (d) Birou Financiar și plăți (BFP)*
    - i. Compartiment Caserie*
- (10) Direcția Resurse umane și Salarizare (DRUS)**
  - (a) Biroul Salarizare*
  - (b) Biroul Personal, Statistică*
  - (c) Biroul Plata cu ora și informatizare*
- (11) Biroul de Prevenire și Protecție (BPP)**
- (12) Biroul de Pază (BP)**
- (13) Direcția Juridică și Contencios (DJC)**
  - (a) Biroul Juridic*
  - (b) Compartiment Arhivă*
  - (c) Compartiment Informații de interes public*
- (14) Compartimentul de Audit public intern (CAPI)**
- (15) Compartimentul Control financiar preventiv (CCFP)**



<b>UNIVERSITATEA „OVIDIUS” din CONSTANȚA</b> 	<b>UOC-ROF-01</b>	<b>Ediția: I</b>	<b>Nr. de ex.: 2</b>
		<b>Revizia: 0</b>	
<b>REGULAMENT DE ORGANIZARE ȘI FUNCȚIONARE AL UNIVERSITĂȚII „OVIDIUS” DIN CONSTANȚA</b>		<b>Pagina: 1/2</b>	
		<b>Exemplar nr.: 1</b>	

- (16) Compartimentul Control financiar de gestiune (CCFG)**
- (17) Departamentul Control intern managerial (DCIM)**
- (18) Cabinet consilieri (CC)**
- (19) Departamentul de Relații publice (DRP)**
  - (a) Compartiment Registratură*
  - (b) Birou Secretariat Rectorat*
- (20) Biblioteca Universitară "Ion Popișteanu" (BUIP)**
  - (a) Serviciul de relații cu utilizatorii (SRU),*
    - i. Centrul American Corner*
  - (b) Biroul de achiziție și evidență a publicațiilor (BAEP)*
- (21) Editura "Ovidius University Press" (EOUP)**
  - (a) Atelierul tipografic*
- (22) Departamentul de Strategii Academice și de Calitate (DSAC)**
  - (a) Birou de Asigurare a Calității Învățământului Superior (BACIS)*
  - (b) Birou de Admitere și finalizare studii (BAFS)*
  - (c) Birou de Strategie și marketing educațional (BSME)*
- (23) Departamentul Secretariat General Educație**
  - (a) Birou Secretariate Facultăți*
  - (b) Birou Secretariat ISD*
  - (c) Compartiment Acte de studii*
- (24) Departamentul de Cercetare și Inovare (DCI)**
  - (a) Centrul pentru antreprenoriat și transfer tehnologic (CATT)*
    - i. Ovidius Innovation Center – SAS (OIC-SAS)*
- (25) Biroul pentru Programul Erasmus+**
- (26) Departamentul pentru studenți străini (DSS)**
- (27) Departamentul pentru studenți și absolvenți (DSA)**
  - (a) Biroul de Servicii pentru studenți și Alunni (BSSA)*
- (28) Centrul de Consiliere Educațională și Profesională (CCEP)**
- (29) Departamentul IT&C (DTIC)**
  - (a) Biroul de resurse software (BRS)*
- (30) Departamentul de management al proiectelor din fonduri europene (DMPFE)**
- (31) Departamentul Dezvoltare instituțională și relația cu mediul economic (DDI-RME)**





<b>UNIVERSITATEA „OVIDIUS” din CONSTANȚA</b> 	<b>UOC-ROF-01</b>	<b>Ediția: I</b>	<b>Nr. de ex.: 2</b>
		<b>Revizia: 0</b>	
<b>REGULAMENT DE ORGANIZARE ȘI FUNCȚIONARE AL UNIVERSITĂȚII „OVIDIUS” DIN CONSTANȚA</b>		<b>Pagina: 1/3</b>	
		<b>Exemplar nr.: 1</b>	

UOC-ROF-01-A.04

#### Anexa 4

### Arondarea Departamentelor de educație pe facultățile din cadrul UOC, precum și Centrele de Cercetare și Laboratoarele care funcționează la nivelul Departamentelor de educație

Arondarea Departamentelor de educație pe Facultăți și respectiv a Centrelor de Cercetare și a Laboratoarelor pe Departamentele de educație în cadrul Universității “Ovidius” din Constanța este următoarea:

#### (1) Facultatea de Litere:

- ⇒ **Departamentul Filologie română, limbi clasice și balcanice**
  - Centrul de Metacogniție și transdisciplinaritate
  - Centrul de Cercetare și dezvoltare profesională STUR
- ⇒ **Departamentul Limbi și literaturi moderne și științele comunicării**
  - Centrul de Studii pentru limbi și literaturi romanice
  - Centrul de Cercetare interferențe culturale
- ⇒ **Departamentul Limbi moderne pentru facultăți nefilologice**

#### (2) Facultatea de Drept și Științe Administrative:

- ⇒ **Departamentul Științe administrative și sociale**
  - Centrul Social Dobrogea
- ⇒ **Departamentul de Drept**
  - Centrul de Studii și cercetări privind drepturile omului și discriminarea
    - Laborator Criminalistică

#### (3) Facultatea de Teologie:

- ⇒ **Departamentul Teologie biblică și sistematică;**
  - Centrul de Cercetări teologice, interculturale și ecumenice
- ⇒ **Departamentul Teologie practică;**
  - Centrul de Studii și Cercetări Religioase și Juridico - Canonice
- ⇒ **Departamentul Artă sacră și Teologie didactică**

#### (4) Facultatea de Istorie și Științe Politice:

- ⇒ **Departamentul de Istorie și științe politice**
  - Centrul de Studii Eurasiatice

#### (5) Facultatea de Științe Economice:

- ⇒ **Departamentul Administrarea afacerilor**
  - Centrul de Cercetare Managementul IMM

**APROBAT ÎN ȘEDINȚA SENATULUI UOC**  
**DIN DATA DE:**  
**28 IUN. 2013**  
 Președinte:  
 Prof.univ.dr. ION BOȚESCU

<b>UNIVERSITATEA „OVIDIUS” din CONSTANȚA</b> 	<b>UOC-ROF-01</b>	<b>Ediția: I</b>	<b>Nr. de ex.: 2</b>
		<b>Revizia: 0</b>	
<b>REGULAMENT DE ORGANIZARE ȘI FUNCȚIONARE AL UNIVERSITĂȚII „OVIDIUS” DIN CONSTANȚA</b>		<b>Pagina: 1/3</b>	
		<b>Exemplar nr.: 1</b>	

- ⇒ **Departamentul Economie generală**
  - *Centrul de Cercetare economia și administrarea afacerilor*
- ⇒ **Departamentul Finanțe și contabilitate**
  - *Centrul de Cercetări avansate financiar contabile*

**(6) Facultatea de Medicină:**

- ⇒ **Departamentul Discipline preclinice I**
- ⇒ **Departamentul Discipline preclinice II**
  - *Centrul de Cercetări preclinice*
- ⇒ **Departamentul Discipline clinice medicale I**
- ⇒ **Departamentul Discipline clinice medicale II**
  - *Centrul de Cercetări Clinice Medicale*
- ⇒ **Departamentul Discipline clinice chirurgicale I**
- ⇒ **Departamentul Discipline clinice chirurgicale II**
  - *Centrul de Cercetări clinice chirurgicale*
- ⇒ *Laboratorul Medicină legală*
- ⇒ *Laboratorul Microscopie electronică*

**(7) Facultatea de Medicină Dentară:**

- ⇒ **Departamentul de Medicină dentară**
  - *Centrul de Cercetări în medicina dentară preventivă și reabilitare orală*

**(8) Facultatea de Farmacie:**

- ⇒ **Departamentul Științe farmaceutice I**
  - *Centrul internațional de Cercetări farmaceutice și educație medicală*
- ⇒ **Departamentul Științe farmaceutice II**
  - *Centrul de Cercetări în domeniul stresului*

**(9) Facultatea de Științe ale Naturii și Științe Agricole:**

- ⇒ **Departamentul Științe naturale**
  - *Centrul de Cercetare al departamentului de științe naturale*

**(10) Facultatea de Educație Fizică și Sport:**

- ⇒ **Departamentul Educație fizică, sport și kinetoterapie**
  - *Centrul de Cercetări în educație fizică, sport de performanță și kinetoterapie*

**(11) Facultatea de Arte:**

- ⇒ **Departamentul de Muzică, teatru și arte vizuale**
  - *Centrul de Cercetare științifică și creație artistică EUXIN*



<b>UNIVERSITATEA „OVIDIUS” din CONSTANȚA</b> 	<b>UOC-ROF-01</b>	<b>Ediția: I</b>	<b>Nr. de ex.: 2</b>
	<b>REGULAMENT DE ORGANIZARE ȘI FUNCȚIONARE AL UNIVERSITĂȚII „OVIDIUS” DIN CONSTANȚA</b>	<b>Pagina: 1/3</b>	
		<b>Exemplar nr.: 1</b>	

**(12) Facultatea de Psihologie și Științele Educației:**

- ⇒ **Departamentul Psihologie și asistență socială**
- ⇒ **Departamentul pentru pregătirea personalului didactic**
  - **Centrul de Cercetare și evaluare psihopedagogică și socială**

**(13) Facultatea de Matematică și Informatică:**

- ⇒ **Departamentul Matematică și informatică**
  - **Centrul de Cercetare științifică interdisciplinară în domeniile matematică și informatică**
    - Școala Națională de Algebră
    - Laborator de Cercetare în domeniul realității virtuale și augmentate
    - Laborator de Cercetare FreeScale
    - Laborator Bursa de proiecte

**(14) Facultatea de Științe Aplicate și Inginerie:**

- ⇒ **Departamentul Chimie și inginerie chimică**
  - **Centrul Managementul resurselor secundare pentru dezvoltare durabilă**
- ⇒ **Departamentul Fizică și electronică**
  - **Centrul în Domeniul micro și nanostructurilor**

**(15) Facultatea de Inginerie Mecanică, Industrială și Maritimă:**

- ⇒ **Departamentul Inginerie navală, portuară și energetică**
- ⇒ **Departamentul Management industrial și autovehicule rutiere**
  - **Centrul Managerial de informare tehnologică**

**(16) Facultatea de Construcții:**

- ⇒ **Departamentul Construcții**
  - **Centrul de Cercetări în Inginerie civilă**



